

**Montage- und
Bedienungsanleitung
PHOENIX LED PREMIUM
DAMPFDUSCHE
PHOENIX100L/PHOENIX100R**



HERZLICHEN GLÜCKWUNSCH!

EAGO Austria beglückwünscht Sie zum Kauf Ihrer neuen Dampfduschkabine. Auf den folgenden Seiten informieren wir Sie über die Funktionen, Handhabung und den Aufbau.

Prinzipiell empfehlen wir den Aufbau und die Inbetriebnahme durch unseren Werkskundendienst oder vom ausgebildeten Fachpersonal durchführen zu lassen (der Gewährleistungsanspruch erlischt bei unsachgemäßer Durchführung der Montage).

Bei dem von Ihnen erworbenen Produkt handelt es sich um ein speziell für den österreichischen Markt konzipiertes Produkt. Alle unsere Kabinen tragen eine Seriennummer, diese befindet sich auf der beigelegten dreiteiligen Garantiekarte bzw. direkt am Produkt. Bei Fragen bzw. im Gewährleistungsanspruch ist diese Garantienummer unbedingt vorzuweisen, damit eine eindeutige Zuweisung unserer Kundendienstabteilung erfolgen kann.



Dampfdusche PHOENIX100L/PHOENIX100R

- Innovative LED-Farblichttechnik
- Neuartiges Bedienelement
- USB-Anschluss
- Flächenbündige Scharniere zur leichteren Reinigung
- Rückwand aus weißem Glas
- Seitenwände und Tür aus transparentem Glas
- Drehtür
- Regenkopfbrause
- Großzügige Glasablage
- Acrylhocker inklusive
- Thermostatarmatur
- Dampfauslassdispenser - Aromatherapie möglich (wir empfehlen, ein paar Tropfen Aromaessenzen auf einen Wattebausch und diesen in den Dispenser zu geben)
- **Anschlussset für Anschluss von Kalt- und Warmwasser ist im Lieferumfang nicht inkludiert. Dieses ist bitte gesondert zu bestellen.**

VORBEREITUNG

■ Vorbereitung Kalt- und Warmwasseranschluss:

Die Kalt- und Warmwasserleitung muss bauseits absperrbar sein (Kugelhähne bzw. Eckventile müssen vormontiert sein): Kalt- und Warmwasser wird mittels Panzerflexschläuchen an die Kabine angeschlossen. Diese sind im Lieferumfang nicht enthalten.

■ Abfluss:

Zum Entfernen von eventuell vorhandenen Verunreinigungen (Flusen, Haare, ...) lässt sich das Innenleben des Sifons herausziehen.

■ Vorbereitung E-Anschluss:

Der Anschluss muss über eine 220V/240V Lichtstromphase erfolgen, der mit 16 A abgesichert ist. Der Querschnitt der Stromphase muss mit mind. 2,5 mm Quadrat vorhanden sein. Ein Potenzialausgleich ist zwingend erforderlich.

Sollte das Zuleitungskabel der Steuerung mit einem Stecker versehen sein um den Strom über eine Steckdose zu beziehen, ist darauf zu achten, dass die Steckdose mindestens einen Abstand von 60 cm zum Objekt hat und spritzwassergeschützt ausgeführt ist.

Die Dampfdusche kann nur rückseitig angeschlossen werden, wenn das Zuleitungskabel der Steuerung und die Stromzuleitung aus dem Schaltschrank in einer wasserdichten Aufputzdose oder Unterputzdose zusammengeführt wird.

WARTUNG & PFLEGE

■ 1. Regenkopfbrause

Zur Reinigung rubbeln Sie über die Gummiaustrittsdüsen. Eventuell vorhandener Kalk wird hierdurch gelöst.

■ 2. Glasflächen

Generell reinigen Sie die Glasflächen mit herkömmlichen Badreinigern, welche nicht scheuern und kein Salmiak bzw. Ammoniak beinhalten. (Beachten Sie die Pflegehinweise des jeweiligen Herstellers.) Wir empfehlen unseren Invisible Shield Badreiniger. Grundsätzlich ist es ratsam, die Glasflächen mit einem Glasabzieher vom Duschwasser zu befreien.

■ 3. Entkalkung

Wir empfehlen den Dampfgenerator regelmäßig zu entkalken. Hierzu entfernen Sie die Verschlusskappe des Einfüllstutzens. Füllen Sie das Entkalkungsmittel (ca. 150 ml) ein, verschließen Sie die Kappe und schalten Sie die Dampffunktion ein. Lassen Sie die Kabine ca. 3-4 min im Dampfbetrieb laufen. Danach schalten Sie das Dampfbad wieder aus. Für Sie nicht weiter bemerkbar, entleert sich der Dampfgenerator mit dem gelösten Kalk direkt in den Ablauf.

WICHTIG: Bitte achten Sie darauf, dass nach dem Entkalken die Einfüllöffnung des Generatorreinigungssystems perfekt verschlossen ist.

TECHNISCHE DATEN

Abmessungen entnehmen Sie bitte der Skizze.

- Um die Kabine montieren zu können, empfehlen wir eine Mindestraumhöhe von 245 cm.

- Wasserdruck: 1,5 – 3,5 bar
- Wasseranschlüsse: ½"
- TÜV-CE geprüft

- Anschlüsse: Ø ½ Zoll
- Abfluss: Ø 40-50 mm

- Verpackung: 4 Einzelkartons

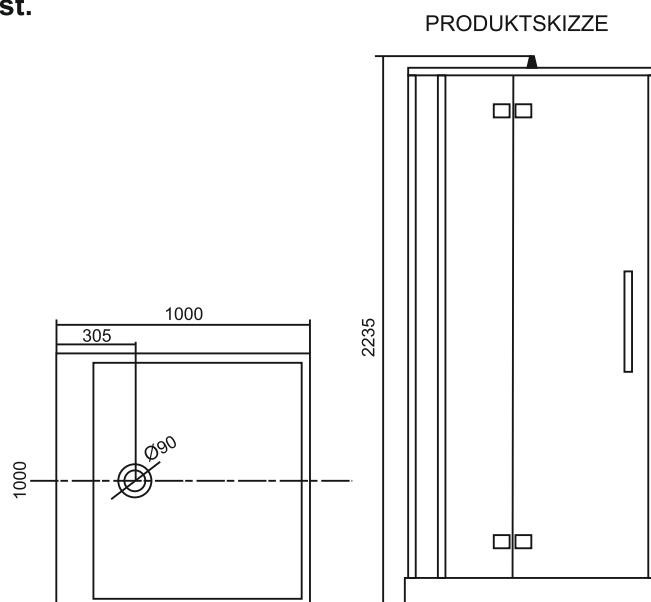

AUFBAUANLEITUNG

HINWEIS: Für eine problemlose Montage ist ein freier Platz von ca. 50 cm rund um die Kabine erforderlich.

- **1. Verpackung:**
 - 4 Kartons
- **2. Vor dem Aufbau:**
 - Verpackung öffnen – einzelne Teile auf Beschädigung prüfen
 - Achtung: Sicherheitsglasteile auf Karton stellen (ansonsten Bruchgefahr)
- **3. Duschtasse**
 - Sifon festziehen
 - Duschtasse am vorgesehenen Aufstellort waagrecht (mit Wasserwaage) ausrichten (verstellbares Fußgestell)
 - Flexiblen Anschlussschlauch anschließen und Überwurfmutter bei Abflussschlauch kontrollieren, ob diese fest angezogen sind
 - Tasse vorschieben um ringsherum ca. 50 cm Platz zu schaffen



- **4. Wände**
 - **WICHTIG!!** Transportschutzdichtungen sind unbedingt vor der Montage von den Glasrückwänden zu entfernen!!
 - Rückwand (Technikpaneel) auf Tasse setzen und befestigen
 - Weiße Seitenwand mit Rückwand verschrauben
 - Rückwand und weiße Seitenwand mit Brausetasse verschrauben
 - Transparente Seitenwand montieren

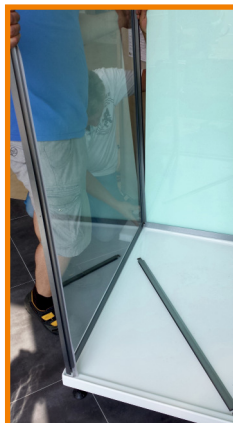
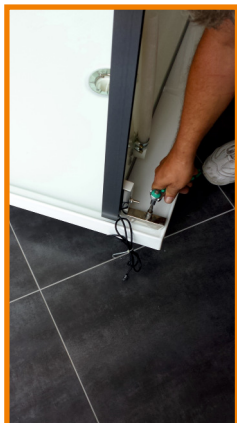

- Unteres Türprofil einsetzen

- Glasfixteil einsetzen



- Wurmrichtungen in Profile einsetzen



- Kopfbrause in Deckenelement verschrauben und Glasdach montieren

- Türe und Griff montieren

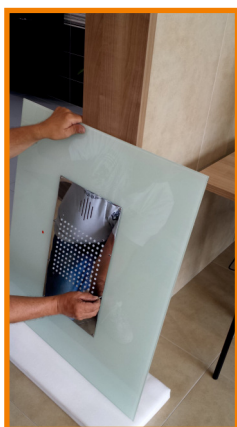

- Aufhängung für Technikpaneel an der Wand montieren sowie Technikteil in die vorgesehene Schiene einhängen



- Kleinteile (Brausestange, Armatur, Ablage, Brauseschlauch usw.) montieren

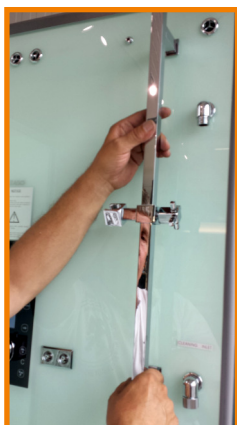

- Wasseranschluss herstellen (Flexschläuche 1 m und Absperrhähne sind nicht im Lieferumfang enthalten)
- Kabine an vorgesehenen Platz schieben und Technikpaneel mit Seitenabdeckung verkleiden

EIN/AUS

Schalten Sie die Dampfdusche ein oder aus.

DAMPFFUNKTION

Hier können Sie die Dampffunktion starten. Als Dampfzeit sind 45 min voreingestellt (Temperatur 45°).

+ / -

Hier können Sie die Dampfzeit, die Temperatur bzw. die Lautstärke variieren, indem Sie zuvor die SWITCH-Taste drücken.

FARBLICHT

Aktivieren Sie das Farblight. Nach jedem Drücken des Knopfes ändert sich die Farbe. Es kann auch der automatische Farbwechsel eingeschalten werden.

VENTILATOR

Durch Drücken aktiviert oder deaktiviert sich der Ventilator.

RADIO

Durch Drücken der Taste startet das Radio. Wählen Sie die gewünschte Radiofrequenz (automatischer Suchlauf auch möglich). Wenn Sie die PAUSE-Taste drücken, können Sie den Sender speichern. Insgesamt können Sie 8 Sender einspeichern.

MUSIK / USB

Hier können Sie Ihre Lieblingsmusik vom USB-Stick abspielen.



LCD ANZEIGE

SICHERHEITSHINWEISE

- Bitte überprüfen Sie alle Produkte bei Übernahme, da wir spätere Reklamationen in Bezug auf den Lieferzustand leider nicht anerkennen können.
- Die Gewährleistung bezieht sich selbstverständlich nur auf das Produkt und nicht auf die Einbausituation.
- Fehlbedienungen, Einbau- oder Montagefehler sowie Transportschäden oder Schäden, die bei der Montage auftreten, sind von der Gewährleistung ausgeschlossen.
- Die Garantie bezieht sich auf alle betroffenen Teile des Produktes und deren Austausch, wobei der freie Zugang zum Produkt durch den Kundendienst gewährleistet werden muss.
- Bitte beachten Sie die Montagehinweise für jedes einzelne Produkt.
- Schäden durch Kalk oder normale Abnutzung fallen nicht in die Garantie. Verschleißteile wie Dichtungen und auch Silikonfugen (Wartungsfugen) sind von der Garantie ausgeschlossen.
- Beschädigte Teile, die bereits bei der Lieferung oder im Zuge des Aufbaus bemerkt werden, müssen unverzüglich gemeldet werden. Schäden, die erst bei der Montage auftreten, fallen nicht in die Garantie.
- Wir behalten uns das Recht vor, ohne Vorankündigung oder Ersatz, Änderungen an den Produkten vorzunehmen.
- Die Installation des Abflusses kann in bestimmten Fällen auch im Boden erfolgen, das Wasser rinnt dadurch möglicherweise etwas langsamer ab. Der Kundendienst berät Sie gerne.
- Bitte beachten Sie, dass bei der Installation rund um das Produkt und darüber genug Platz vorhanden ist, und gegebenenfalls auch genug Platz für das Vorrücken des Produktes vorhanden sein muss.
- Konstruktionsbedingt sind die Türen der Dusche als Spritzschutz ausgelegt. Geringe Mengen an Wasser können also in bestimmten Betriebssituationen austreten.
- Bitte halten Sie im Falle von Reklamationen oder Nachbestellungen immer die Seriennummer Ihres Produktes bereit, da der Kundendienst ohne diese Seriennummer Ihr Produkt nicht korrekt identifizieren kann.
- Ihre Dusche ist mit einem modernen Armaturensystem ausgerüstet. Trotzdem ist ein Nachtropfen der verschiedenen Duschsysteme möglich.
- Durch die innovative Konstruktion wird eine sehr niedrige Brausetasse mit bequemen Einstieg ermöglicht – kleine Mengen an Wasser können daher in der Brausetasse verbleiben.
- Besteht die Rückwand aus mehreren Teilen, so sind geringe Höhenunterschiede möglich. Die Kunststoffteile, die für Duschen verwendet werden, sind bei der Herstellung durch Vakuum gezogen bzw. geformt worden. Bei diesem Verfahren ist es nicht möglich, dass ein Teil dem anderen 100% gleicht. Geringe Maßtoleranzen sind daher möglich.
- Sollten beim Zusammenbau der Dusche die bereits vorgebohrten Löcher nicht übereinstimmen, so können diese nachgebohrt werden.
- Die Dusche muss im Falle einer Montagereklamation oder Wartung frei zugänglich sein. Etwaige hinderliche Gegenstände müssen durch den Kunden abgebaut werden.
- Alle Produkte der Austria Edition durchlaufen im Herstellungsprozess mehrere Kontrollen und werden vor der endgültigen Verpackung aufgebaut und getestet. Daher können geringe Mengen Restwasser in Teilen des Produkts vorhanden sein.
- Die Dichtungen passen sich nach Aufbau erst langsam an.
- Alle Maße und Temperaturangaben sind indikativ und können abweichen.
- Zur Benutzung der Aromatherapie empfehlen wir 2-3 Tropfen Aromaessenzenöl auf einen Wattebausch zu tröpfeln. Größere Menge können aufgrund des höheren Ölsiedepunktes eine Beschädigung verursachen.
- Jeglicher Garantieanspruch verfällt:
 - Falls die in dieser Bedienungsanleitung angeführten Anleitungen für die Installation, Wartung und Bedienung nicht beachtet werden.
 - Falls die außerplanmäßige Wartung nicht von Fachpersonal ausgeführt wird.
 - Bei Nichteinhalten der Sicherheitshinweise.

Ihre Dusche ist mit größter Sorgfalt in Handarbeit zusammengesetzt. Geringe Maßtoleranzen können also auftreten. **VOLLEN GARANTIEANSPRUCH KÖNNEN WIR NUR BEI RICHTIGER INSTALLATION GEWÄHRLEISTEN. ES WIRD EMPFOHLEN, DIE INSTALLATION NUR VOM KUNDENDIENST DURCHFÜHREN ZU LASSEN!**

Reinigen Sie Ihr Produkt nur mit milden Reinigungsmitteln, die die Oberfläche nicht angreifen. Wir empfehlen das „Shield“-Oberflächenbeschichtungssystem.

Satz- und Druckfehler vorbehalten, keine Gewähr für die Richtigkeit aller Angaben.

Alle Rechte vorbehalten. Technischer Stand: Oktober 2013. Technische Verbesserungen und Änderungen vorbehalten.

WIR WÜNSCHEN IHNEN VIEL FREUDE MIT IHRER EAGO DAMPFDUSCHE!

Anschlusskizze EAGO Dampfdusche

PHOENIX LED PREMIUM Dampfdusche

Version rechts

- 1 Stromanschluss = Aufputzverteilerdose in einer Höhe von ca. 200 cm.
Der Stromanschluss muss mit 16A abgesichert werden.
- 2 Wasseranschluss = auf Seite des Technikpaneels in einer Höhe von ca. 160-180 cm.
- 3 Abfluss wahlweise links oder rechts.
Der Abflussdurchmesser beträgt 40-50 mm.
Die Unterkante des Rohres ist ca. 1 cm über dem fertigen Fußboden bzw. ca. 15-25cm vom Eck entfernt.

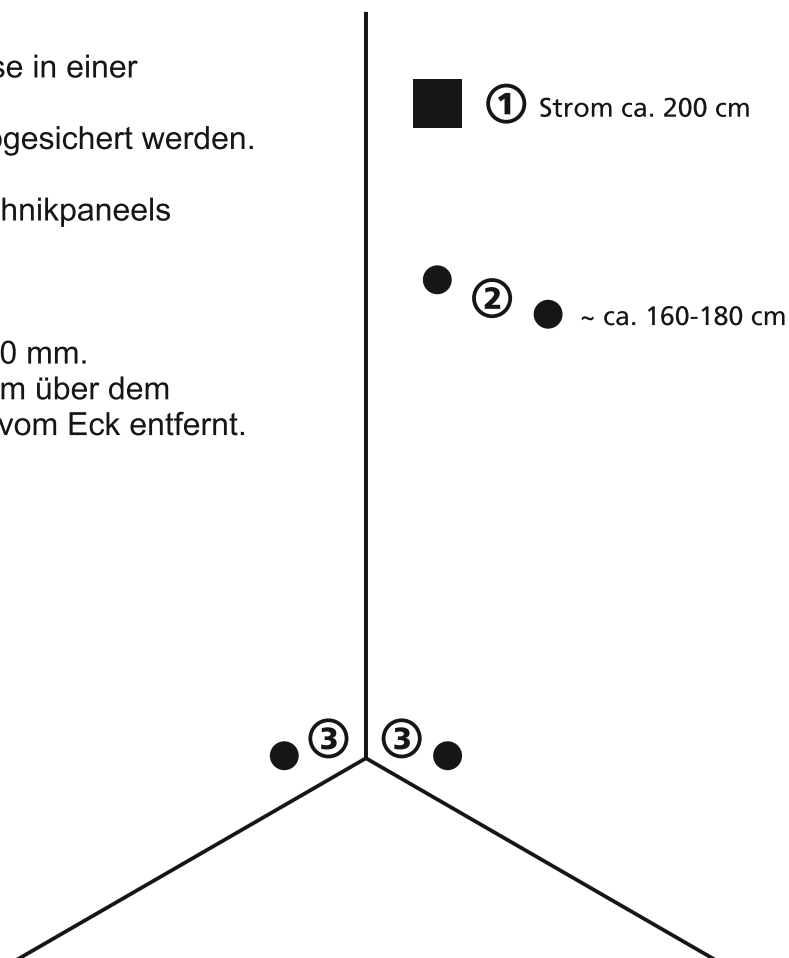

EAGO Austria

Tel.: 0664/811 99 55
E-Mail: info@eago-design.at
www.eago-design.at

Kundendienst West

Christian Eschbacher
Tel.: 0664/20 82 508
E-Mail: christiance@a1.net

Kundendienst Ost

Kundendienst Marbos / Nemeth
Tel.: 0699/10 74 81 39
E-Mail: montage.nemeth@gmail.com